

Kit de Retif. de Válvulas

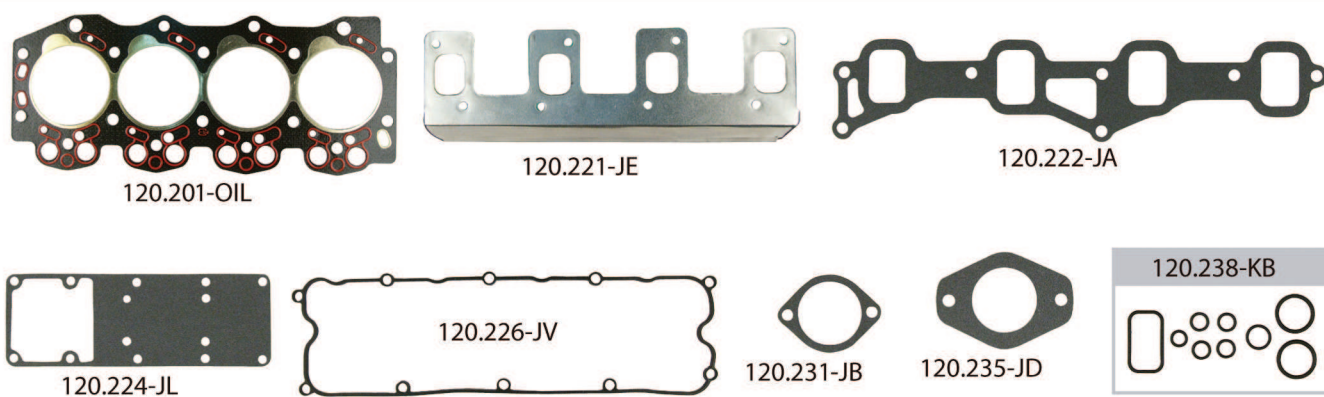

Jogo de Juntas Completo

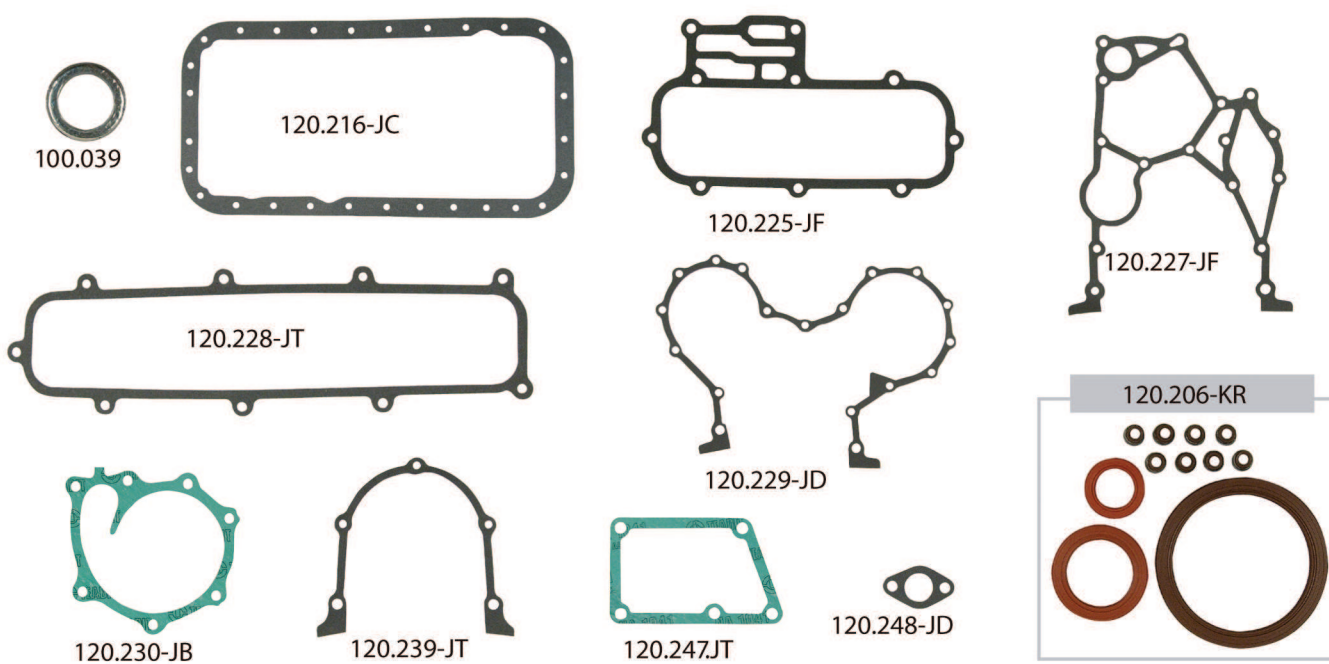

Cód. Brasmeck	Cód. Original	Descrição	Mat.	Quant.
120.206-R		Jogo de Juntas Completo do Motor	DVM	
120.206-OIL		Jogo de Juntas do Motor	DVM	
120.246-R		Kit Retificação de Válvulas com Haste	DVM	
120.246-OIL		Kit Retificação de Válvulas sem Haste	DVM	
120.201-OIL		Junta do Cabeçote	BBS	1
120.216-JC		Junta do Carter Inferior	NA	1
100.039-GE		Gaxeta Saída Escape	BBS	1
120.221-JE		Junta do Coletor de Escape	CH	1
120.222-JA		Junta do Coletor de Admissão	BBS	1
120.224-JL		Junta Lateral do Cabeçote	NA	1
120.225-JF		Junta da Tampa	NA	1
120.226-JV		Junta da Tampa de Válvula	BO	1
120.227-JF		Junta da Flange Dianteira	NA	1
120.228-JT		Junta da Tampa do Bloco	NA	1
120.229-JD		Junta da Distribuição	NA	1
120.230-JB		Junta do Corpo da Bomba de Óleo	NA	1
120.231-JB		Junta do Bocal da Bomba D'Água	NA	1
120.235-JD		Junta	NA	1
120.238-KB		Kit de Anéis de Borracha	BO	1
120.239-JT		Junta da Tampa Traseira	NA	1
120.247-JT		Junta da Tampa	NA	1
120.248-JD		Junta	NA	1
120.206-KR		Kit de Retentores		

Kia